

# LEVELFLEX 2008



## Frontpakker

forberedt for montering  
af hydr. lamelplanke

Arbejdsbredder fra 1,50 – 6,00 m

# Levelflex 2008

Levelflex er en topmoderne frontpakker, der giver en perfekt jordpakning i forbindelse med såningen. Under udviklingen af dette produkt er der lagt stor vægt på, at holde redskabet så tæt på traktoren som muligt. Dette minimerer løftekraftbehovet og skåner herved belastningen på traktor og frontlift.



Frontophængt med forbedret geometri trækker pakkeren frem, så den er særdeles let at styre.

Flagskibene i Levelflex serien er 4 m og 6 m med hydraulisk indklap. Disse består af tre sektioner, hvor sidesektionerne har hydraulisk opklap. Dette betyder, at de blot er 2,9 m brede i transportstilling. De hydrauliske modeller er alle forsynet med automatisk mekanisk lås af sidesektionerne i transportstilling.

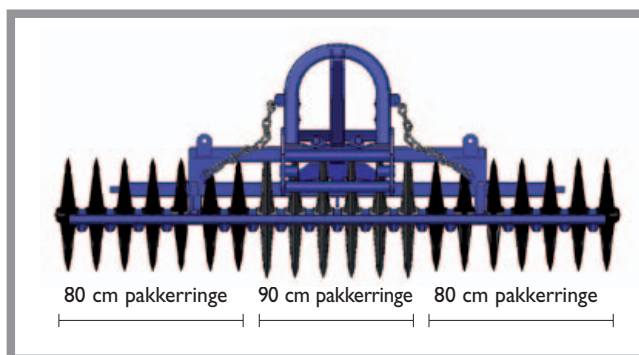

Kombinationen af 80 og 90 cm pakkerringe er blevet meget populær. De store 90 cm ringe pakker kraftigt mellem traktorhjulene, mens 80 cm ringene giver en lettere pakning i begge sider. Det har vist sig at give en større såkapacitet og mere ensartet slid på såkombinationen – eks. rotorharvetænder. Endvidere reduceres manganmangel og fremspирingen fremmes.



For de, der vurderer, at jordpakning mellem traktorhjulene er tilstrækkelig, kan DAL-BO levere en model med 1,50 m arbejdsbredde.

Der kan tilbydes en særlig version, der er forberedt for montering af en 4,0 m hydraulisk lamelplanke.

Derved kan man rette jorden af i 4,0 m bredde og samtidig pakke mellem traktorhjulene.



**Levelflex 2008** er forsynet med bukket træk, som giver den større fleksibilitet ved montering på store traktorer. Endvidere er den forsynet med en ny type afskraber, der sikrer bedre rengøring af pakkerringene. Hver enkelt afskraber er formet som et V mellem hver ring, hvilket gør den mere stabil ved arealer med mange sten.

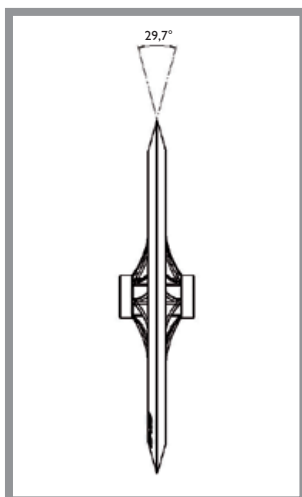

Dal-Bo's pakkerringe 80 og 90 cm har en arbejdsprofil på ca. 30°, der gør dem velegnet til knusning af store knolde samt pakning i dybden.



Afhængig af bl.a. jordbundsforhold, såkombination og pakkereens størrelse kan Levelflex leveres med 80 eller 90 cm pakkerringe, 53 eller 60 cm Crosskillringe, 55 eller 60 cm Cambridgeringe.



Da der anvendes det bedste finkornede kvalitets støbegods yder DAL-BO 3 års garanti på støbefejl i tromleringe.

## Ekstraudstyr:

### Hydraulisk lamelplanke

Levelflex er forberedt for montering af en lamelplanke. Planken består af tætsiddende fjederstålstænder, der gør den særdeles effektiv til knusning af knolde samt lettere planering.



Lamelplankens arbejdsdybde justeres hydraulisk – også under kørsel. Dette gør det muligt at arbejde optimalt f.eks. i skiftende jordtyper.

Arbejdsvinklen kan reguleres via spindler.

På grund af det særlige parallelogram ophæng justeres lamelplankens arbejdsdybde og –vinkel uafhængig af hinanden. Det er derfor muligt f.eks. at arbejde aggressivt i varierende dybde.



Til en **specialversion** af Levelflex med **1,50 m** arbejdsbredde, kan der monteres en **4,0 m hydr. lamelplanke**. I forbindelse med transport kan denne planke hydraulisk svinges horisontalt ind. Dermed er transportbredden kun 2,5 m.



## Tekniske specifikationer:

Model	150 cm	150 cm for 4 m planke	250 cm	300 cm	400 cm	400 cm hydraulisk	450 cm hydraulisk	600 cm hydraulisk
Kraftbehov	20 hk	20 hk	25 hk	30 hk	40 hk	50 hk	60 hk	70 hk
55 cm Cambridge vægt/antal	-	-	-	-	-	2100 kg/71 stk.	2360 kg/79 stk.	3000 kg/111 stk.
60 cm Cambridge vægt/antal	-	-	-	1825 kg/55 stk.	-	-	-	-
53 cm Crosskill vægt/antal	-	-	-	1110 kg/27 stk.	1370 kg/37 stk.	1850 kg/35 stk.	1930 kg/39 stk.	2050 kg/55 stk.
60 cm Crosskill vægt/antal	-	-	-	1445 kg/27 stk.	1780 kg/37 stk.	2360 kg/35 stk.	-	2610 kg/55 stk.
80 cm pakkerringe vægt/antal	900 kg/10 stk.	920 kg/10 stk.	1260 kg/17 stk.	1175 kg/15 stk. 1400 kg/20 stk.	1435 kg/20 stk.	1945 kg/20 stk.	2175 kg/22 stk.	2595 kg/30 stk.
90 cm pakkerringe vægt/antal	1140 kg/10 stk.	1160 kg/10 stk.	1630 kg/17 stk.	1520 kg/15 stk. 1860 kg/20 stk.	-	-	-	-
80/90/80 pakkerringe vægt/antal	-	-	-	1290 kg/5/5/5 stk.	1575 kg/7/6/7	2085 kg/7/6/7	-	-
Lamelplanke vægt/antal tænder	-	250 kg/28 stk.	-	175 kg/18 stk.	210 kg/28 stk.	250 kg/28 stk.	275 kg/36 stk.	380 kg/44 stk.
Kraftbehov	-	20 hk	-	15 hk	20 hk	20 hk	25 hk	35 hk
Transportbredde	220 cm	250 cm	250 cm	300 cm	400 cm	290 cm	290 cm	290 cm

**DAL-BO – ENKELT OG ROBUST**